

Technical Service Data Sheet

合成繊維紡糸口金（紡糸ノズル）洗浄剤

エスバック N

エスバックNは、当社が長年に渡り蓄積してきた化学薬品に対する高度な知識と、優れた製造技術を駆使し、合成繊維紡糸口金（紡糸ノズル）洗浄剤として開発した商品です。

従来より口金洗浄は、ソルトバス、TEG等で洗浄されていましたが、ポリマーへのフィラー（添加物）の変化により多孔微細穴口金の内部へ残留物が見られることがあり、洗浄に対する考え方も変わりつつあります。

エスバックNでの洗浄工程を導入することで微細穴口金の洗浄は、皆様の要求に充分お応えできるものと確信しております。

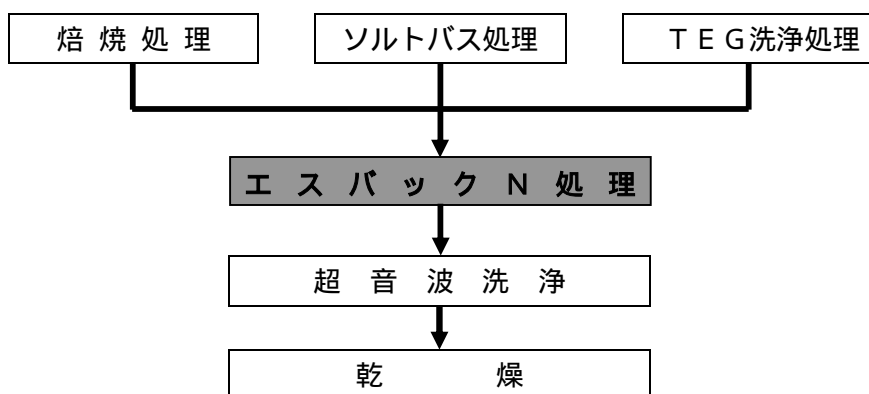

<特長>

強い浸透力により、紡糸口金に付着した樹脂、フィラー、カーボン等を効率よく除去することができます。

アルカリ性で、鉄およびステンレスに対して水素脆性がありません。

有害なシアン、クロム、フェノール類は含まれていません。

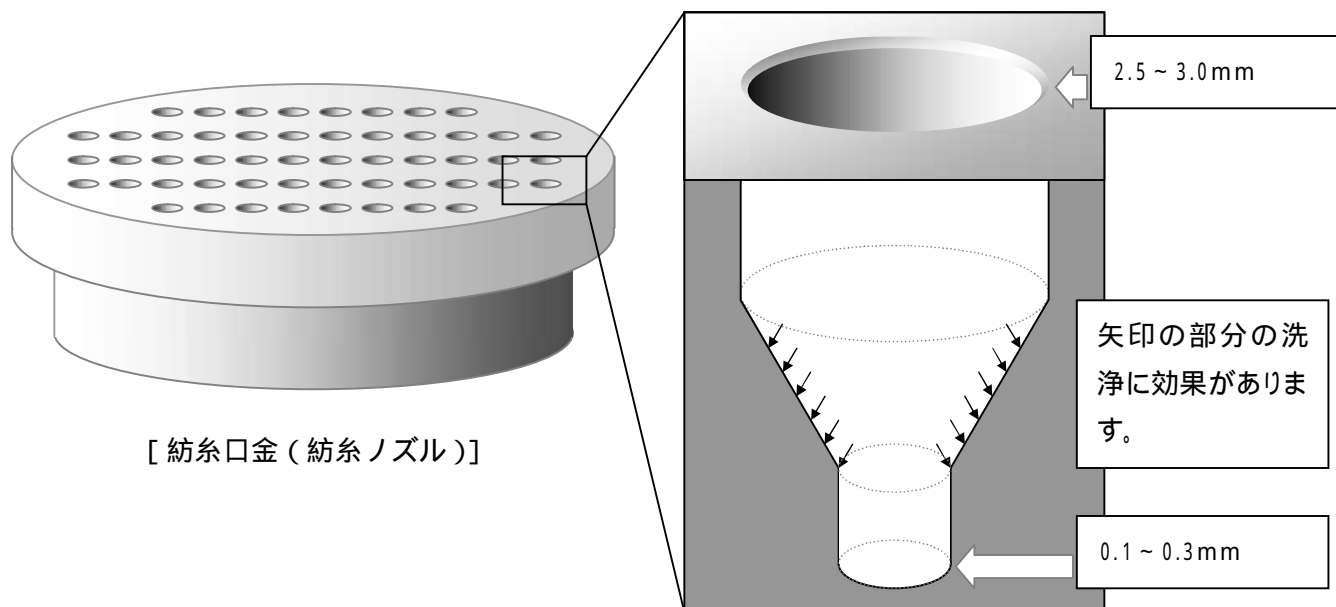

佐々木化学薬品株式会社

京都市山科区勸修寺西北出町 10
TEL (075)581-9141 FAX (075)593-9784
支店：滋賀 営業所：鹿児島・東大阪

Technical Service Data Sheet

<性 状>

外 観 : 微白濁液体

pH : 13.2 (50倍希釈液、20)

比 重 : 1.20 ~ 1.30

<使用条件>

濃 度 : 原液または2 ~ 3倍希釈液

温 度 : 70 ~ 80

時 間 : 30 ~ 60分

汚れの程度に応じて、濃度・温度・時間を適宜調整してください。

<使用方法例>

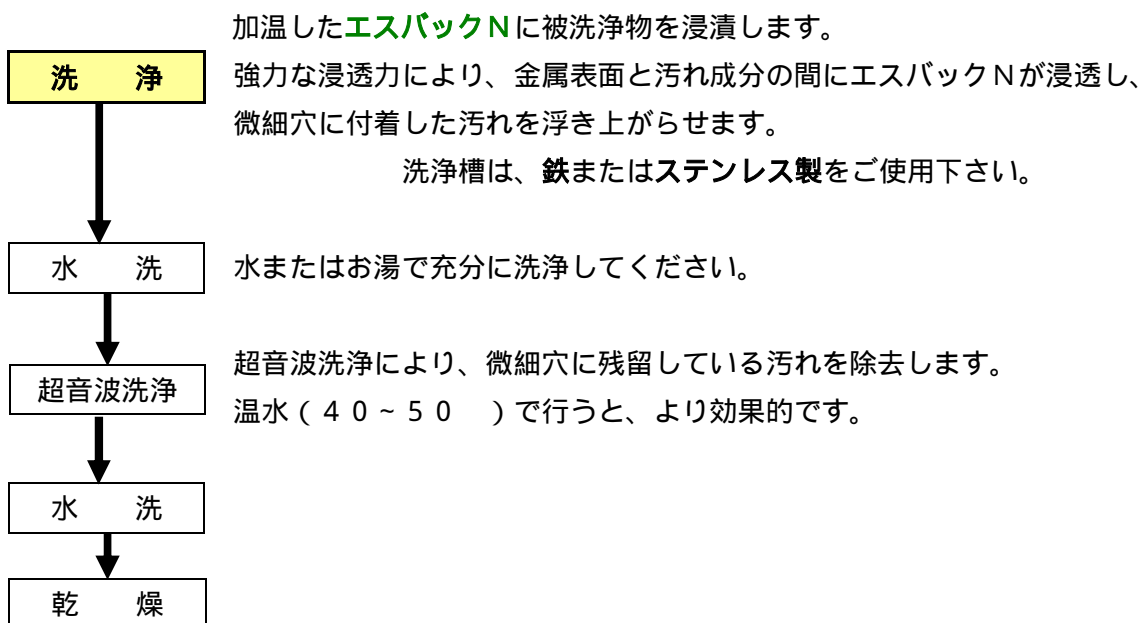

<管理方法>

有効成分の消費により、洗浄力が低下します。洗浄力が低下したときには、エスバックNを補給してください。下記の方法により使用液のアルカリ度を測定し、エスバックN原液での補給量を算出します。

[アルカリ度測定方法]

使用液5mlをビーカーに採取し、純水約100mlと指示薬としてプロモチモールブルー溶液4 ~ 5滴加えて、1N硫酸で中和滴定を行います。

[補給量算出方法]

補給量(ml) = 50 × (使用前のアルカリ度 - 使用液のアルカリ度) × 使用液総量(L)



佐々木化学薬品株式会社

京都市山科区勸修寺西北出町10
TEL (075)581-9141 FAX (075)593-9784
支店: 滋賀 営業所: 鹿児島・東大阪

Technical Service Data Sheet

- * 使用濃度によりアルカリ度が異なりますので、使用液の管理を行う際には使用前のアルカリ度の測定が必要です。
- * 蒸発による液量の減少は、水を加えて補正してください。
- * 使用液中の浮遊物・沈殿物は時々取り除いてください。

< 廃液処理方法 >

使用液を水で希釈した後、希硫酸等で中和処理を行います。

中和処理で生成した沈殿物および浮遊物を取り除き、BOD・CODを考慮して水で希釈排水します。

沈殿物等は産業廃棄物として処理します。

< 使用上の注意 >

- ・ **強アルカリ性**で、高温にて使用しますので、ご使用時には必ず保護眼鏡、保護手袋等の適切な保護具を着用して下さい。
- ・ 保管時には必ず密栓をして、直射日光を避け、冷暗所に保管してください。
- ・ 長期間の保管により液が分離することがあります。このような場合には、液を攪拌して均一な状態にした後にご使用下さい。
- ・ 眼に入った場合は、直ちに清浄な流水で、まぶたを指で開きながら15分以上洗眼し、必ず医師による処置を受けて下さい。
- ・ 付着した場合は、直ちに衣類を脱がせ、付着部を多量の水で十分に洗い流し、医師による処置を受けて下さい。
- ・ 飲み込んだ場合は、多量の水を飲ませた後、できれば卵白を混ぜた牛乳を飲ませて、医師の処置を受けて下さい。(吐かせようとはしないこと)
- ・ 詳細については、製品安全データシートをご参照下さい。

本品は「**医薬用外劇物**」に該当します。(水酸化ナトリウム : 17%含有)

< 荷 姿 >

エスバックN

20kg

ポリ容器またはバッグインボックス



佐々木化学薬品株式会社

京都市山科区勸修寺西北出町10

TEL (075)581-9141 FAX (075)593-9784

支店: 滋賀 営業所: 鹿児島・東大阪